

UM SUPORTE PARA PINTURA

Por José Américo Mendes, BRA 23

Em todos estes anos de aeromodelismo o que mais me incomodava era a necessidade de algo que sustentasse o modelo na hora da pintura e da aplicação do verniz.

Nenhum dos suportes que via nas revisas me parecia confiável, já que sustentavam o modelo pelos montantes do motor, o que para mim é uma heresia já que submete aquelas peças a um esforço desnecessário, além de obrigar a que se faça uma peça de fixação para cada motor utilizado já que nem sempre as furações são coincidentes.

Assim continuei com meus projetos até chegar a uma solução que me pareceu ideal, já que sustenta o aeromodelo pelo tem de pouso, com o sistema aceitando qualquer tipo e tamanho de avião sem a necessidade de peças especiais. A descrição está no texto a seguir.

Espero que este suporte sirva a vocês tão bem quanto tem servido a mim.

Apresentação:

Nas figuras 1 a 5 vocês tem visões gerais do suporte.

Mostrando na Fig. 1 o modelo sobre a barra de sustentação

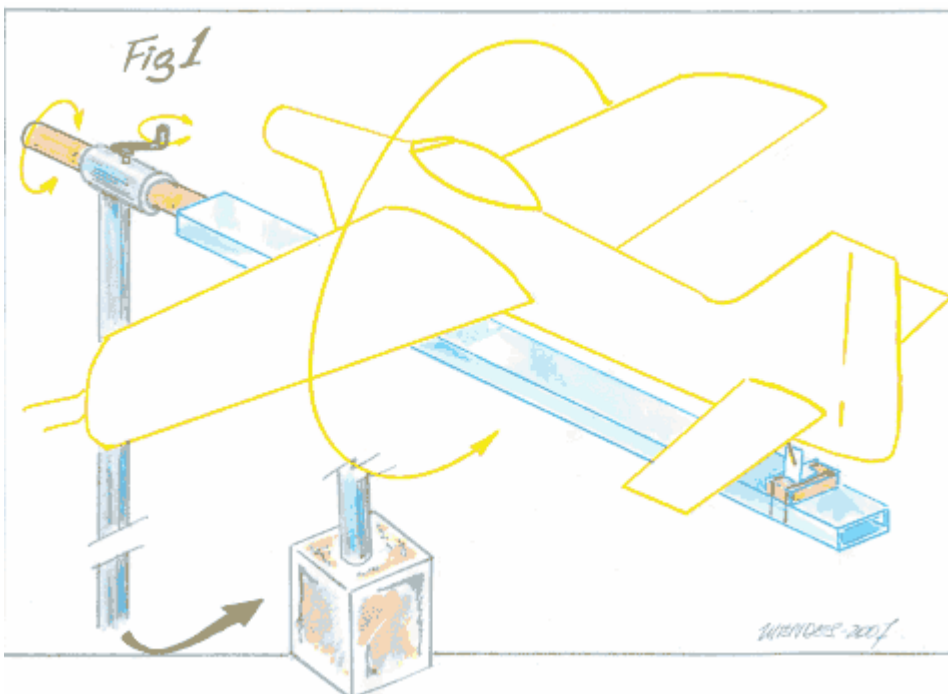

Na Fig. 2 como ele pode ser girado em seu eixo longitudinal

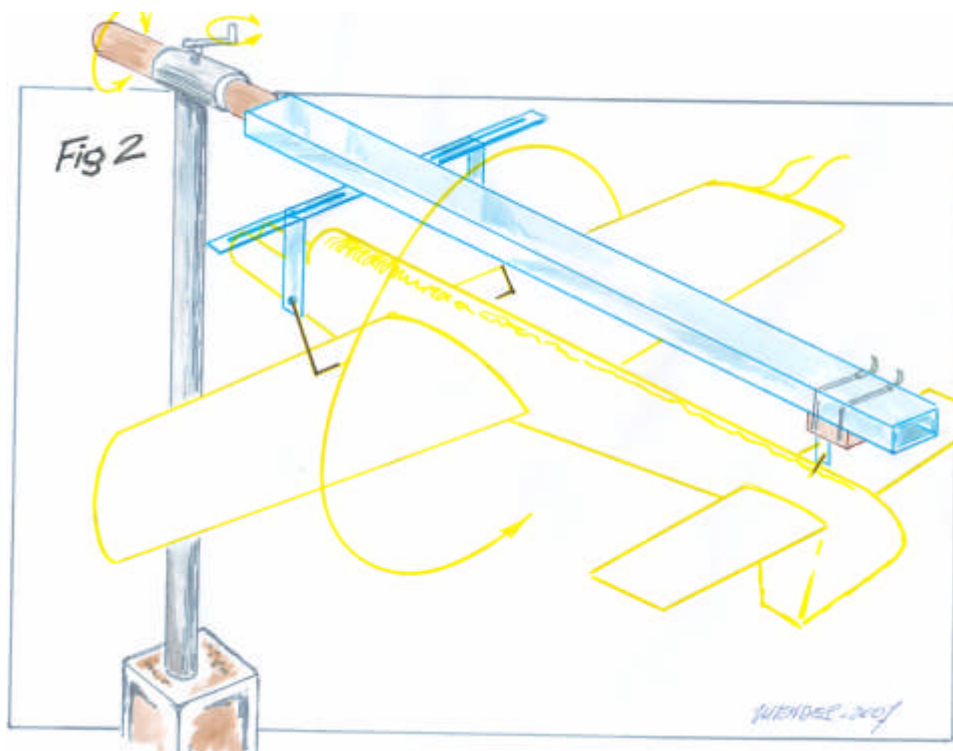

Na Fig. 3 como ele é fixado pelo trem de pouso

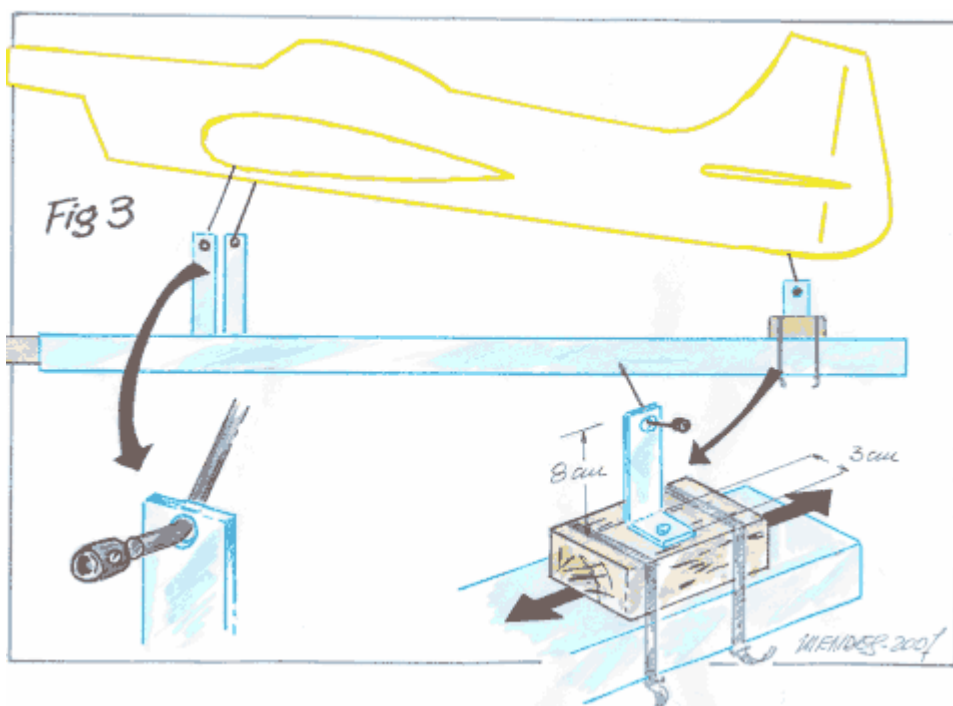

Detalhando as peças de fixação nas Figs. 4 a 4B.

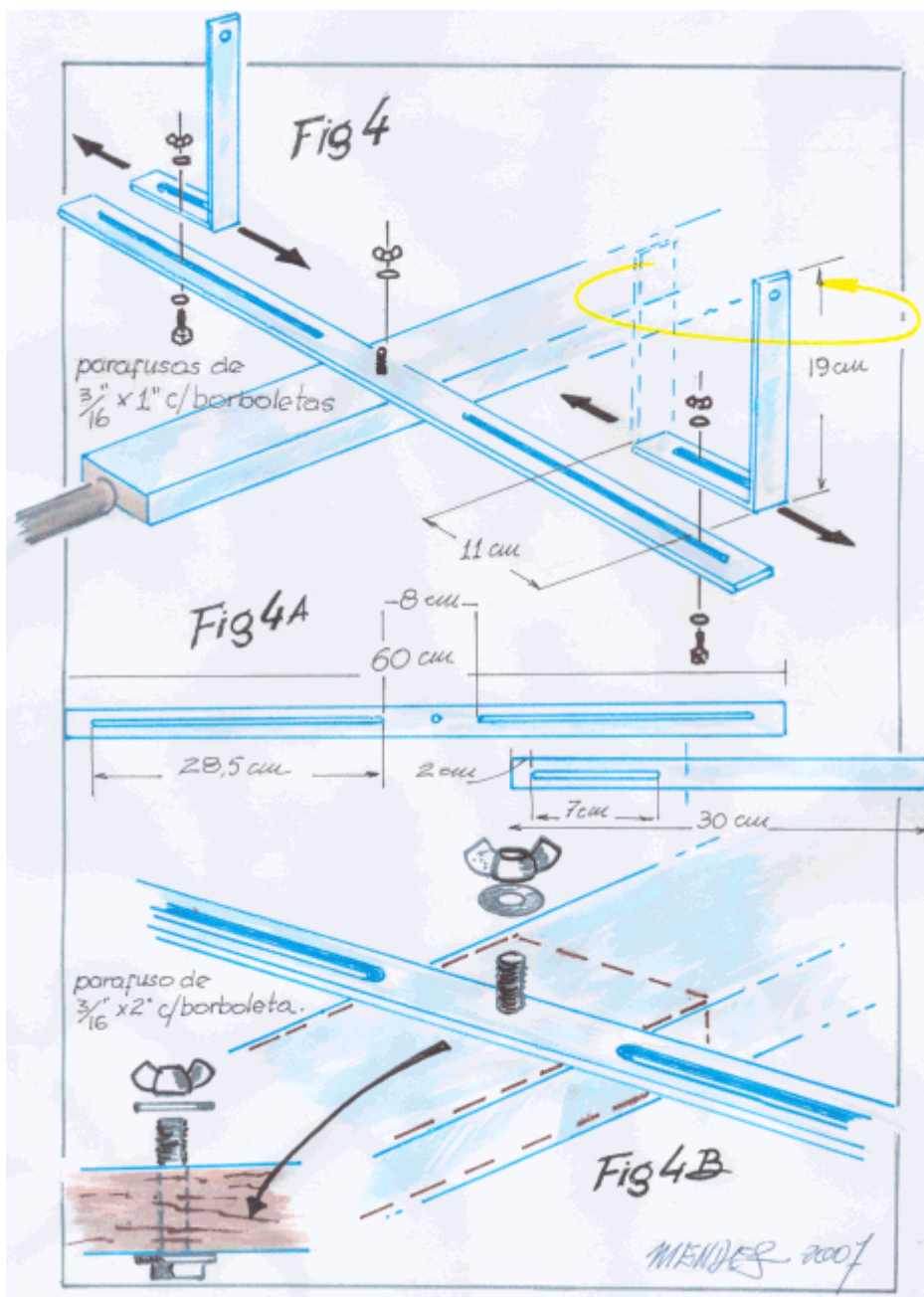

Reparem que os garfos de fixação são deslizantes para se adequarem à abertura de qualquer trem de pouso.

Um bloco de madeira preso à barra de sustentação por braçadeira, ou mesmo fita crepe, recebe a bequilha (volte à Fig. 3) e pode ser posicionada conforme o tamanho da fuselagem ou o tipo do conjunto – com bequilha na cauda , ou no nariz.

As correções do garfo são feitas em barras de alumínio de 1" X 1/8" e antes de serem dobradas recebem um trabalho de freza em função de um parafuso de 3/16" X 1", que irá fixar a abertura do garfo através de borboletas. Os orifícios de fixação dos trens de pouso são feitos com brocas de 3,5, ou 4mm de tal forma que fiquem a 1cm da borda das barras. Agora dobre-as conforme o desenho.

Dito isto, vamos à montagem

Montagem:

Ela começa ajustando-se a peça de madeira de modo que ela se encaixe sem folga dentro do tubo retangular (Fig. 5) por 25cm. Os restantes 25cm serão torneados como se fosse um cabo de vassoura (Fig. 5A), capaz de receber um tubo de ferro de 1". Ele preservará a peça de madeira, como se fosse uma luva (Fig. 5B), do aperto do parafuso (Fig. 5C). Só então fixe a peça de madeira no interior do tubo retangular , com parafusos auto-atarrachantes (Fig. 5D).

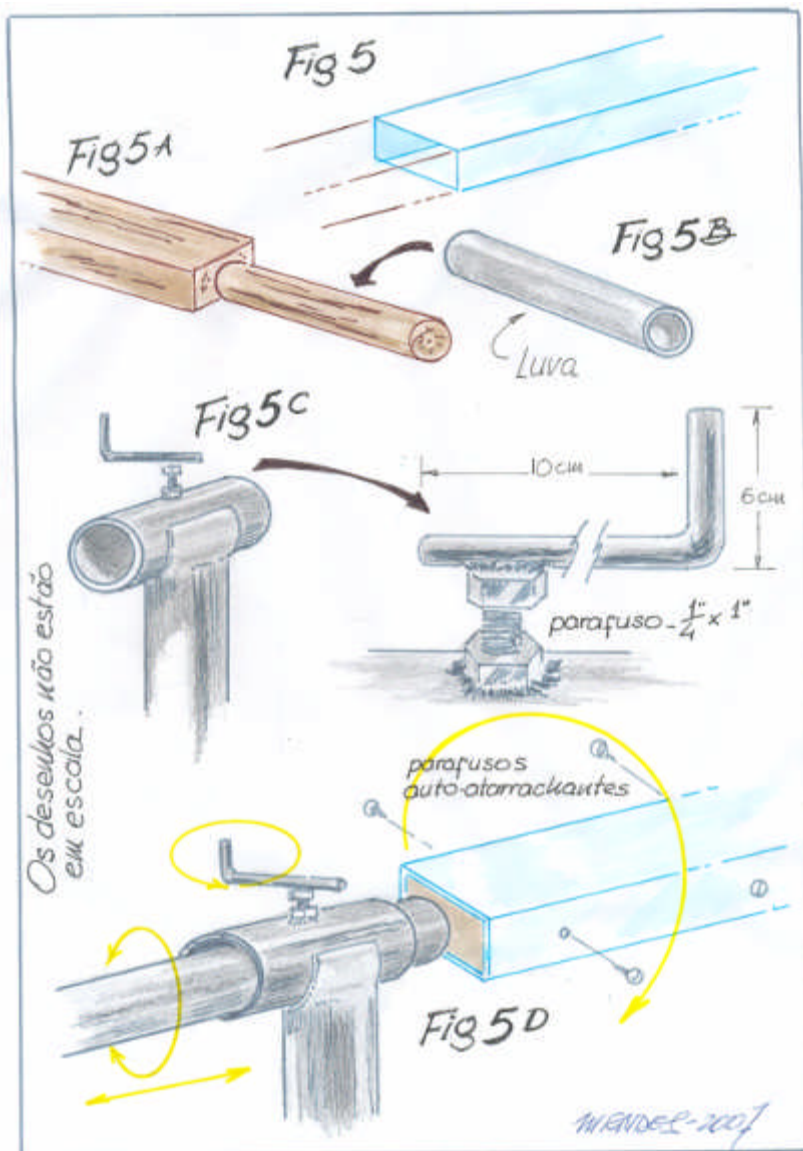

Abra um furo, com rosca, no cano de 15cm, capaz de receber o parafuso de 1/4 X 1" e mesmo assim solde uma porca compatível, para aumentar a área de rosca (Fig. 5C e Detalhe).

Sobre a cabeça do parafuso solde um pedaço de vergalhão em " L ", que servirá para facilitar o aperto do parafuso, que manterá a barra na posição desejada.

Depois disso solde o cano de 15cm no topo do tubo maior. A Fig. 5D mostra as peças prontas, com os movimentos possíveis em amarelo.

A barra do garfo é fixada pelo parafuso de 3/16 X 2", a 20cm da extremidade do tubo retangular, passando pela madeira interna, de tal forma que ele possa girar, ficando ao longo da barra de sustentação quando não estiver em uso, afrouxando-se a borboleta (Fig. 4B).

O trem dianteiro do modelo é fixado aos garfos através dos orifícios neles existentes e pode ser mantido no lugar com retentores, ou mesmo apenas ajustando os garfos de forma a que não haja folga na fixação. A bequilha adota o mesmo sistema (retorne à Fig. 3 e veja detalhe)

A altura do modelo em relação à barra retangular é bastante para um trabalho tranqüilo com a pistola e o conjunto, depois de desmontado, ocupa pouco espaço na oficina, ou na garagem.

Para os detalhistas, a parte posterior da barra retangular pode ser fechada com um batoque de madeira dando ao trabalho um melhor acabamento.

A base foi feita com uma lata de 20kg, cortada pela metade, todavia há uma série e opções, dependendo da criatividade de cada um. Caso adote a lata , solde alguns pedaços de vergalhão ao cano, impedindo que ele gire depois de concretado.

Qualquer dúvida, estamos atentos na lista de discussão do VooCircular e os comentários serão bem-vindos também. Se preferir mandar e-mail [clique aqui](#)

O material :

Se topou entrar nesta, saiba o que vai precisar para montar esta trapizonga :

- ✚ 1 tubo retangular de alumínio, de 1" X 2", com 1,20cm de comprimento ;
- ✚ 60cm de barra de alumínio com 1" X 1/8";
- ✚ 60cm de barra de alumínio com 1" X 3/16";
- ✚ 1 pedaço de madeira maciça de 1" X 2", com 50cm; 15cm de cano de ferro galvanizado de 1 1/4" de diâmetro; 1 metro de cano galvanizado com 1 1/4" de diâmetro;
- ✚ 30cm de cano de ferro com 1" de diâmetro;
- ✚ 2 parafusos de 3/16" X 1", com 2 arruelas normais, uma de pressão e borboletas;
- ✚ 1 parafuso de 3/16" X 2", com os mesmos acessórios ;
- ✚ 1 parafuso de 1/4" X 1", com porca;
- ✚ 4 parafusos auto-atarrachantes;
- ✚ 1 lata de 20kg;
- ✚ Material para concreto.

Fotos ilustrativas





O suporte aceita tanto aviões pequenos...





...quanto aviões maiores



Pintando o Corsario...